

ATTACHE DE CHÂSSIS POUR PELLE « GLACIER PRO » ACCESSOIRE N° 2879106

Applications :

Modèles Ranger 900 2013 et plus récents

Avant de débiter, veuillez lire ces instructions et vous assurer que toutes les pièces et les outils soient à votre disposition. Conservez ces instructions afin de vous y référer au besoin ou pour toutes demandes d'informations futures.

Outils requis : Clés et douilles 17 mm et 19 mm, douille Torx T27

IMPORTANT : Votre accessoire Polaris est conçu et créé pour votre véhicule. Lire attentivement ces instructions avant de débiter l'installation. Afin de faciliter l'installation, veuillez à vous assurer que votre véhicule est propre et libre de tout débris.

Temps approximatif d'installation : 20 minutes

Contenu de l'ensemble :

Réf.	Qté	Description
1.....	1	Ensemble d'attache
2.....	1	Grille avant
3.....	1	Tige de levage
4.....	2	Support de fixation

Réf.	Qté	Description
5.....	2	Boulon hex. M10-1.5 X 35 mm
6.....	4	Boulon hex. M12-1.75 X 30 mm
7.....	2	Écrou autobloquant à épaulement M10-1.5
8.....	4	Écrou autobloquant M12-1.75

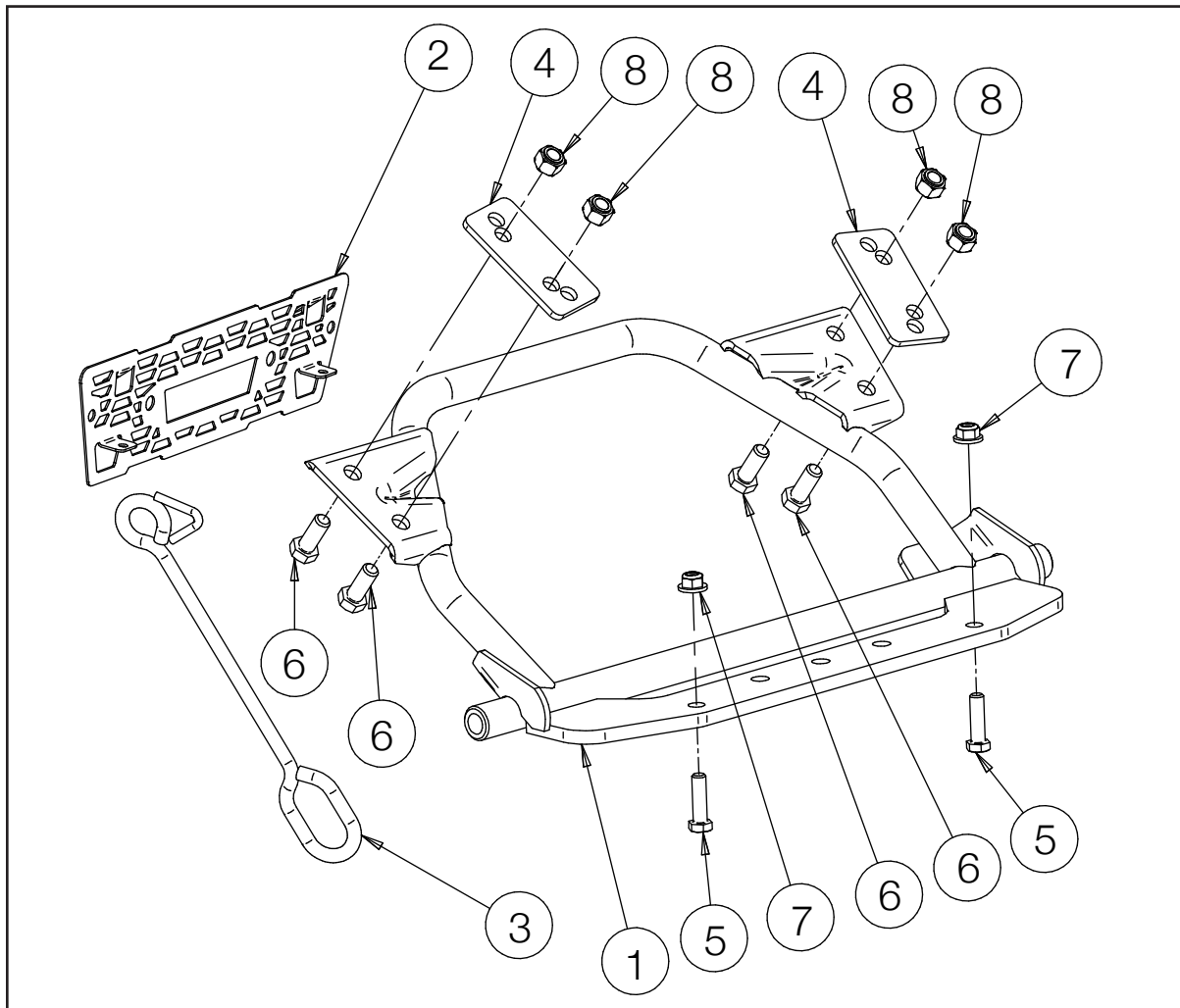

ATTACHE DE CHÂSSIS POUR PELLE « GLACIER PRO » ACCESSOIRE N° 2879106

INSTRUCTIONS

1. Fixer la partie supérieure de l'ensemble d'attache ① au châssis du véhicule à l'aide des (4) boulons hex. M12-1.75 X 30 mm ⑥, des (2) supports de fixation ④ et des (4) écrous autobloquants M12-1.75 ⑧ (visser les premiers filets seulement).

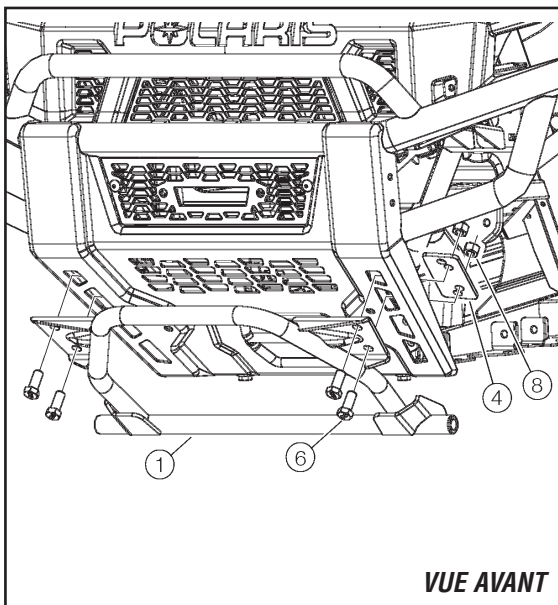

3. Assembler la tige de levage ③ au châssis de la pelle tel qu'illustré.

NOTE : La butée en « V » de la tige de levage doit être dirigée vers le bas.

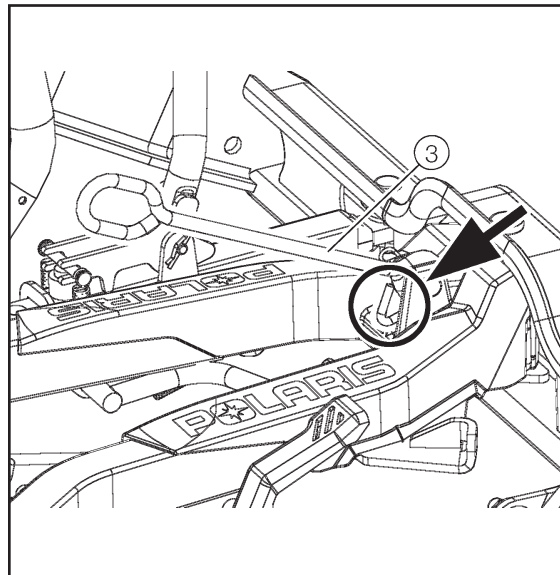

2. Fixer la partie inférieure de l'ensemble d'attache ① au châssis du véhicule à l'aide des (2) boulons hex. M10-1.5 X 35 mm ⑤ et des (2) écrous autobloquants à épaulement M10-1.5 ⑦. Resserrer tous les boulons et les écrous.

NOTE : Prenez soin d'utiliser les bons trous de montage.

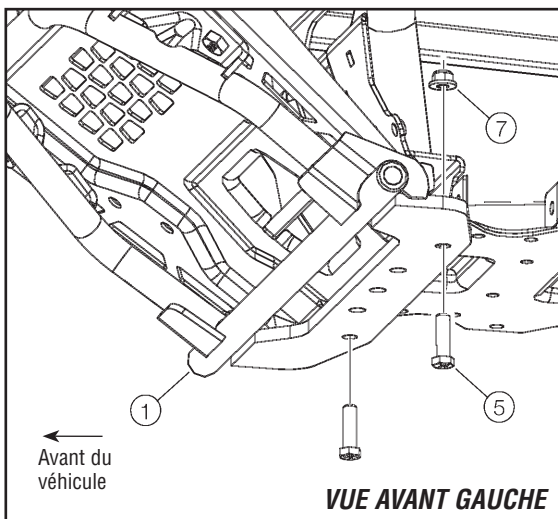

UTILISATION DE LA PELLE AVEC UN ENSEMBLE D'ANGLE OU DE LEVAGE HYDRAULIQUE

Afin de permettre l'installation d'un ensemble d'angle ou de levage hydraulique, une nouvelle grille avant ② est incluse dans cet ensemble. Cette grille est composée d'une ouverture facilitant l'installation d'un système hydraulique.

1. Si votre véhicule est équipé d'un guide à rouleaux, retirez-le.
2. Retirer la grille d'origine. Conserver les boulons.

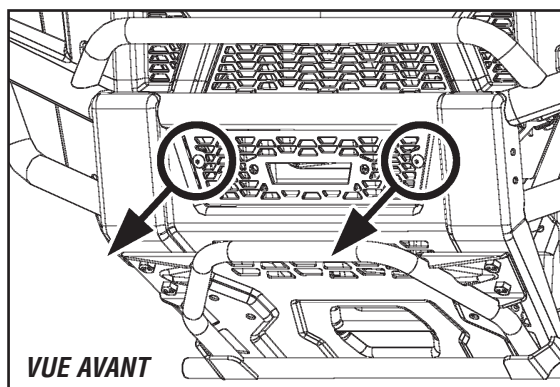

**POLARIS®**

ATTACHE DE CHÂSSIS POUR PELLE « GLACIER PRO » ACCESSOIRE N° 2879106

3. Fixer la nouvelle grille ② au véhicule à l'aide des boulons d'origine retirés à l'étape 2.

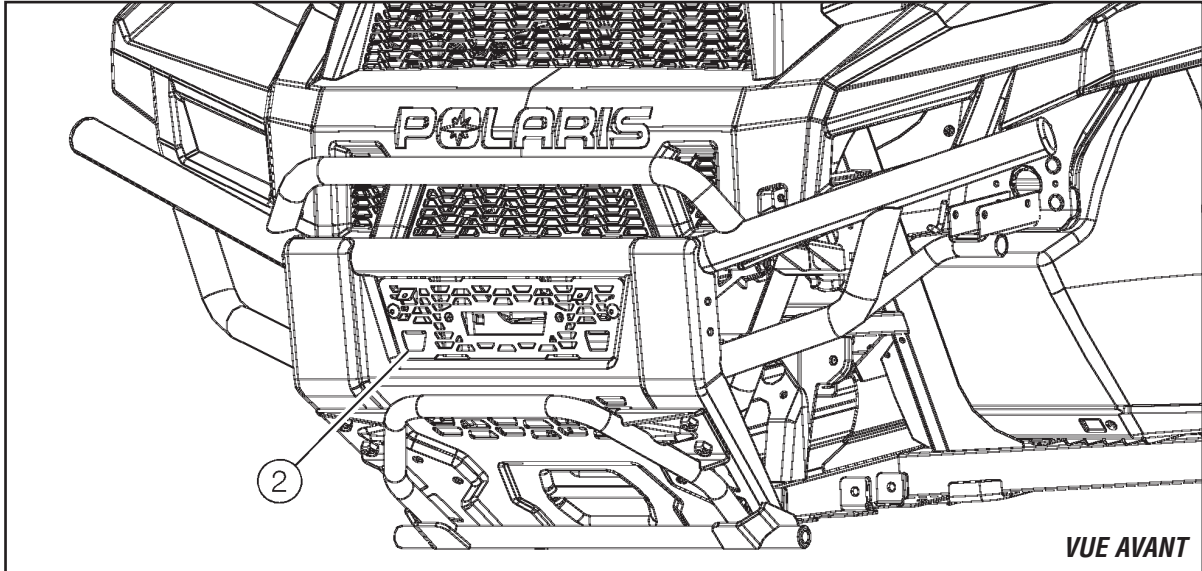

4. Si un guide à rouleaux a été retiré à l'étape 1, réinstaller le guide à rouleau à l'aide des boulons d'origine.

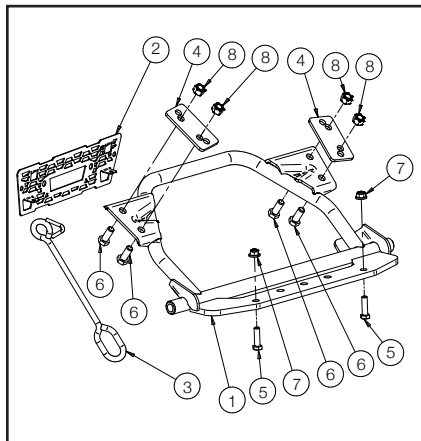

ENSEMBLES DE REMPLACEMENT

RÉF.	DESCRIPTION	Ensemble de quincaillerie N/P 2204832	Ens. de tige de levage N/P 2204974	Ensemble grille avant N/P 5257055
1.	Ensemble d'attache			
2.	Grille avant			1x
3.	Tige de levage		1x	
4.	Support de fixation	2x		
5.	Boulon hex. M10-1.5 X 35 mm	2x		
6.	Boulon hex. M12-1.75 X 30 mm	4x		
7.	Écrou autobloquant à épaulement M10-1.5	2x		
8.	Écrou autobloquant M12-1.75	4x		



MOUNT PLATE FOR "GLACIER PRO" PLOW FRAME KIT PN 2879106

Applications:

2013 and Newer Ranger 900 Models

Before you begin, read these instructions and check to be sure all parts and tools are accounted for. Please retain these installation instructions for future reference and parts ordering information.

Tools Required: 17mm and 19mm Open-end Wrench and Socket, T27 Torx Socket

IMPORTANT: Your Polaris accessory is exclusively designed for your vehicle. Please read the installation instructions thoroughly before beginning. Installation of any item is easier if the vehicle is clean and free of debris.

Approximate Installation Time: 20 minutes

The contents of this kit include:

Ref.	Qty	Part Description
1.....	1	Mount Plate
2.....	1	Front Grille
3.....	1	Lift Rod
4.....	2	Support

Ref.	Qty	Part Description
5.....	2	M10-1.5 X 35 mm Hex Bolt
6.....	4	M12-1.75 X 30 mm Hex Bolt
7.....	2	M10-1.5 Nylock Flange Nut
8.....	4	M12-1.75 Nylock Nut

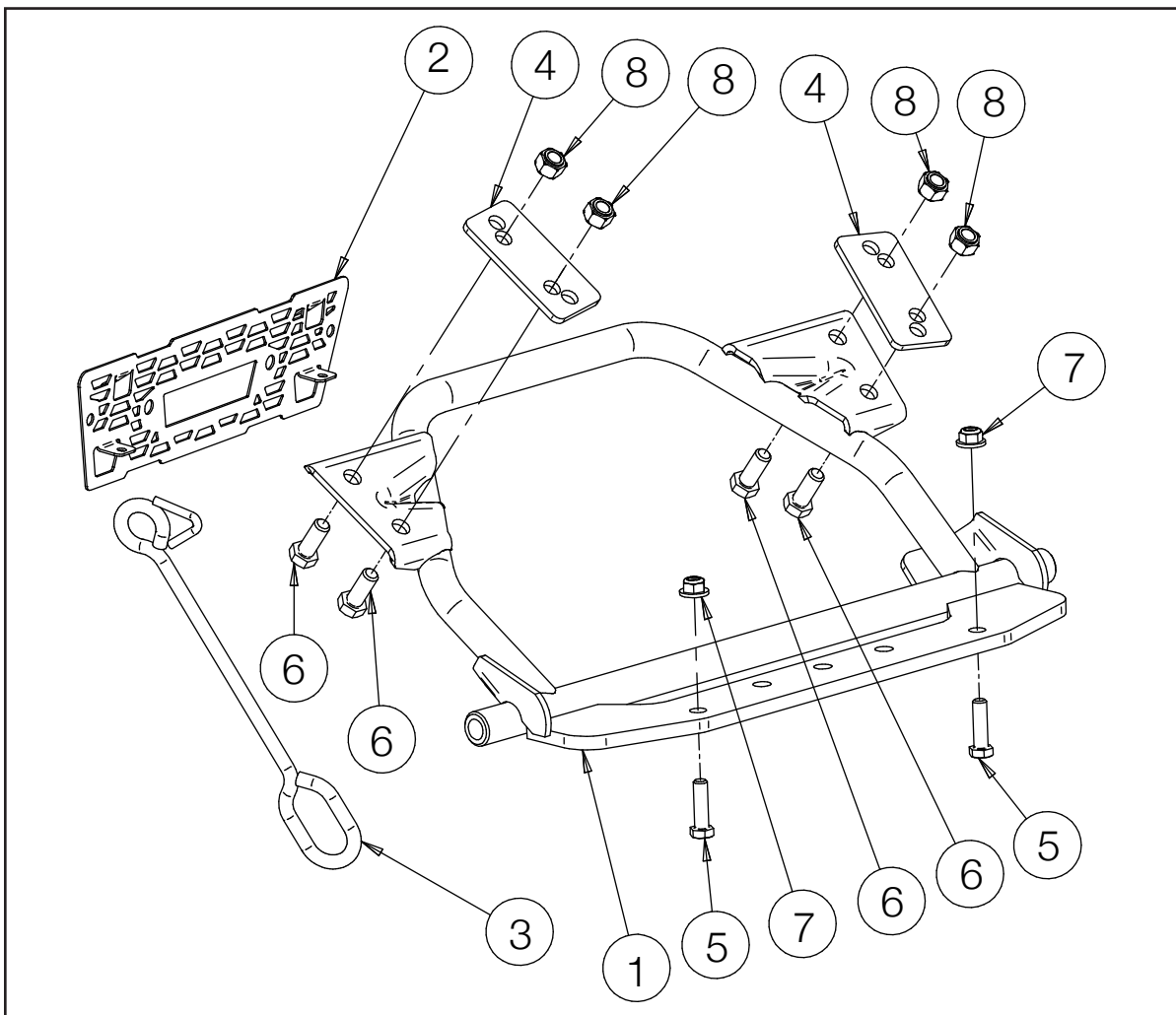

MOUNT PLATE FOR "GLACIER PRO" PLOW FRAME KIT PN 2879106

INSTALLATION INSTRUCTIONS

1. Fasten the upper part of the mount plate ① to frame using the (4) M12-1.75 X 30 mm hex bolts ⑥, the (2) supports ④, and the (4) M12-1.75 nylock nuts ⑧ (finger tighten at this time).

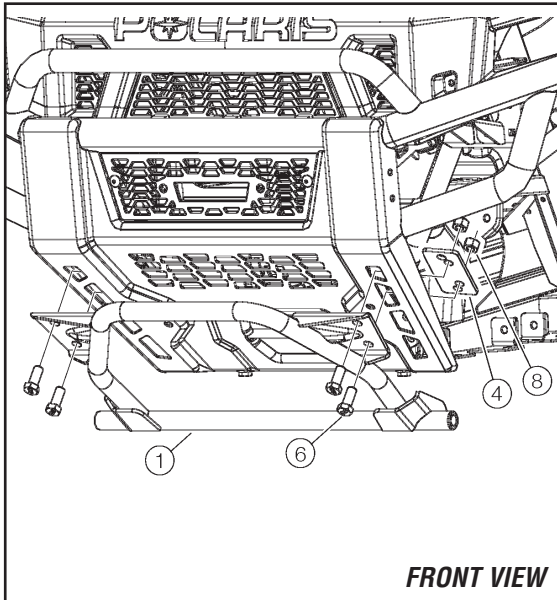

3. Assemble the lift rod ③ to pushframe as illustrated.

NOTE : The "V" shape of the lift rod must be downwards.

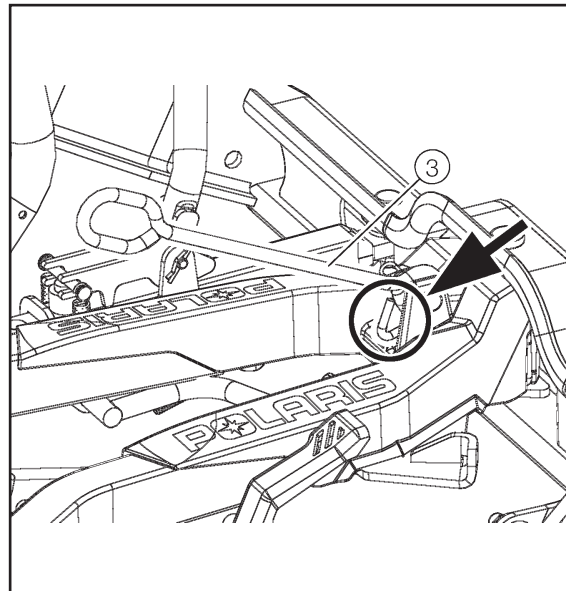

2. Fasten the lower part of the mount plate ① to frame using the (2) M10-1.5 X 35 mm hex bolts ⑤ and the (2) M10-1.5 nylock flange nuts ⑦.

Tighten all bolts and nuts.

NOTE : Be sure to use the correct mounting holes.

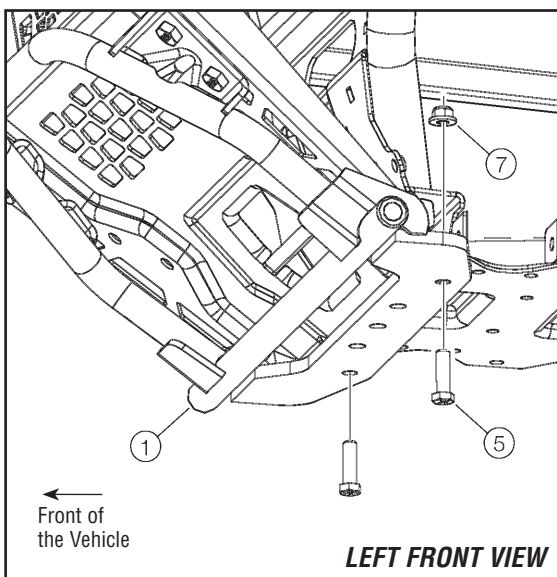

USE THE PUSHFRAME WITH ANGLE OR LIFTING HYDRAULIC KIT

To allow the installation of an angle or lifting hydraulic system, a new front grille ② is included in this kit. This grille is composed of an opening for easy installation of a hydraulic system.

1. Remove the roller guide if it's installed.
2. Remove the existing front grille. Retain the bolts.

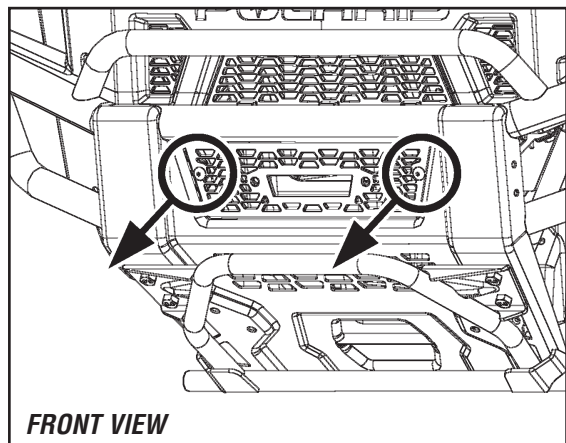

**MOUNT PLATE FOR "GLACIER PRO" PLOW FRAME
KIT PN 2879106**

3. Install the new grille ② to vehicle using the existing bolts removed in **step 2**.

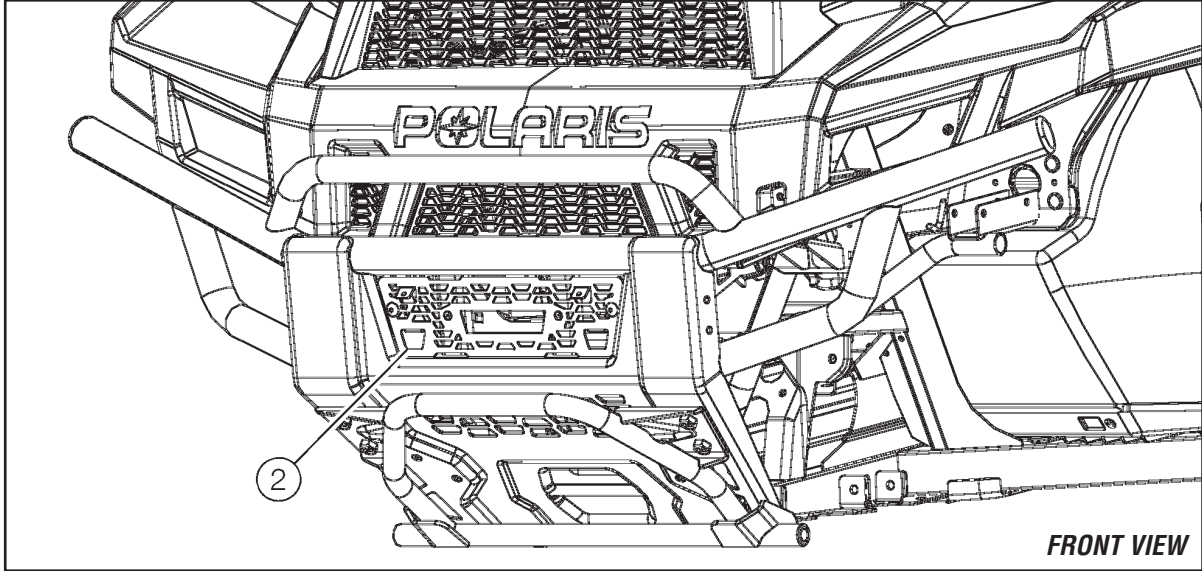

5. If a roller guide was removed in **step 1**, reinstall it using the original hardware.

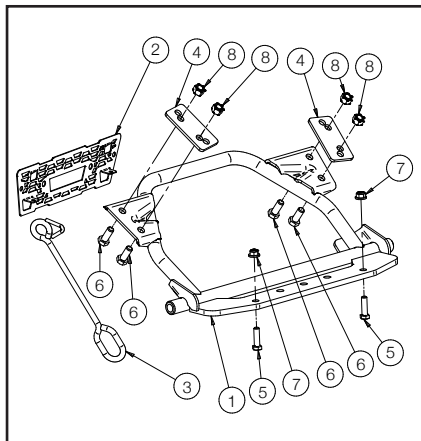

SPARE KITS

REF.	PART DESCRIPTION	Hardware Kit P/N 2204832	Lift Rod Kit P/N 2204974	Front Grille Kit P/N 5257055
1.	Mount Plate			
2.	Front Grille			1x
3.	Lift Rod		1x	
4.	Support	2x		
5.	M10-1.5 X 35 mm Hex Bolt	2x		
6.	M12-1.75 X 30 mm Hex Bolt	4x		
7.	M10-1.5 Nylock Flange Nut	2x		
8.	M12-1.75 Nylock Nut	4x		